

# ELAC DEBUT SERIES SPEAKERS

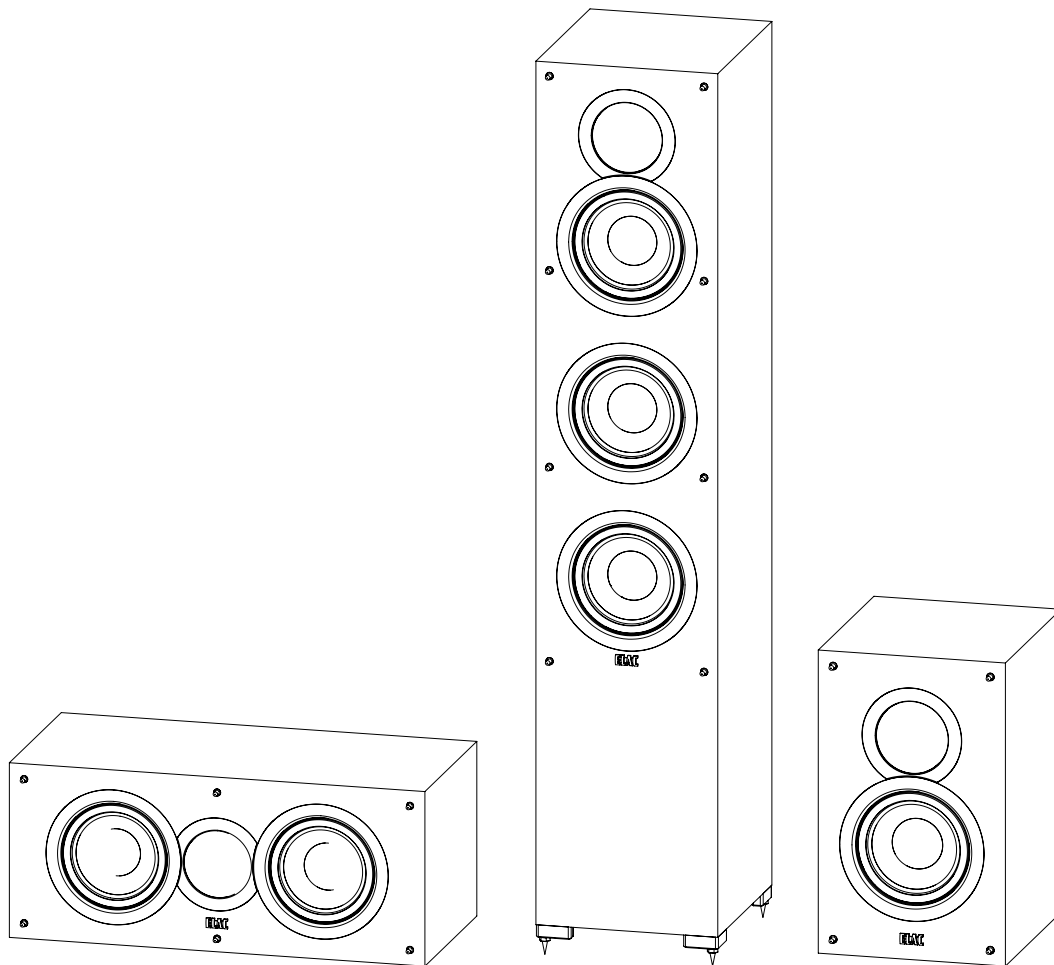

B5/B6 BOOKSHELF SPEAKERS

F5/F6 FLOORSTANDING SPEAKERS

C5 CENTER CHANNEL SPEAKER

## OPERATING INSTRUCTIONS

# Safety Instructions

## 1. General information

- Please read and follow these safety instructions.
- Keep them safe for future reference.
- Observe all warnings on the speaker and in the manual. Please check the speaker for damage before use. The speaker must be in perfect working condition. Damaged parts may lead to personal injury.

## 2. Use only as directed

- Connect the speaker(s) according to the instructions in the manual.
- Many ELAC speakers are equipped with spikes and/or anti-slip feet. They are explicitly provided for levelling the speaker. For levelling on an uneven floor, unscrew the spikes or anti-slip feet by 2-3 turns of thread. The speaker should always be in perfect vertical alignment: the stability of the speaker must not be compromised by using spikes or anti-slip feet as the speaker may tip-over.

## 3. Location

- Install the speakers on a level surface only
- When choosing the location of these speakers do not place them in locations that are:
  - In direct sunlight
  - Very humid
  - Prone to vibrations
  - Exceptionally hot or cold
  - Near CRT Televisions (the speakers are not magnetically shielded and may cause color issues with a CRT based TV)
  - Close to magnetic cards (Since the speakers are not magnetically shielded placing magnetic cards such as credit cards or commuter cards may cause them to fail).

**WARNING!** Please ensure the product is perfectly stable to avoid injury from tip-over. Please note, that stability can be increased by using spikes on carpeted surfaces. However, the mounting of spikes must be carried out carefully due to their very sharp ends which may cause injuries. The stability on slippery floors can be increased by using Velcro fastening tape or double-sided adhesive tape. Do not install the speaker near any heat sources such as radiators, heating valves, stoves, or other apparatus (including amplifiers) that produce heat, or in areas where there is a risk of explosion.

- Do not block any ventilation openings. Install in accordance with the manufacturer's instructions.
- Do not install the speaker in a closed rack or in a closed cupboard.
- Do not put burning candles on or near the speaker.
- Do not install the speaker near transformers because electromagnetic stray fields can cause hum noise on woofers.
- In combination with certain materials / lacquers / material surfaces, anti-slip feet or spike washers may cause colored imprints on the surfaces.

#### 4. Overload

Extreme overload of the device due to very high volume may cause damage to individual components. Because of the possible danger, you should never leave loudspeakers under extreme overload conditions unattended.

#### 5. Service

**DANGER!** Do not open the cabinet because the components and conductors may carry current! Servicing to be carried out by qualified service personnel only.

Servicing is required when the loudspeaker has been damaged in any way, such as damage to the power supply cord or the plug, or when liquid has been spilled or objects have fallen onto the loudspeaker, the speaker has been exposed to rain or moisture, does not operate normally, or has been dropped. To reduce the risk of electric shock, do not open the loudspeaker. Servicing should be carried out by qualified service personnel only.

#### 6. Cleaning

**NOTE:** Clean only with soft, smooth cloth or with dust brush. Do not use scouring agents, alcohol, benzene, furniture polish or other agents for cleaning! Modern furniture is often coated with multiple varnishes and plastics which can be treated with chemical agents. Some of these agents contain substances which degrade or soften the rubber feet. Therefore we advise that you place an anti-slip mat underneath the loudspeaker(s).

#### 7. Volume

**CAUTION!** Continuous high volume may cause severe damage to your hearing. Please listen responsibly.

#### 8. Disposal

The packaging is made from recyclable materials. Dispose of this in an environmentally friendly manner. At end of life do not dispose of the speaker(s) with standard household waste. The speaker must be recycled in accordance with local legislation. Ask your local government for further information on recycling as the device contains valuable raw materials. Disable the speaker(s) before disposal.

# Philosophy

Thank you for purchasing this ELAC product.

Since the time we started (1926), ELAC has always striven to achieve the very best.

Your new ELAC speakers are built to the highest standards using high-quality components that are carefully constructed to deliver the best-in-class sound quality. They are developed by a passionate group of individuals whose soul purpose is to bring a new dimension of sound quality into your home. Enjoy!

## Before Use

Avoid damage to the speakers and other components:

- Carefully unbox the speakers carefully to avoid physically damaging your speakers.
- Use appropriate gauge wires (minimum of 18 gauge wire for runs up to 25 feet).
- Make sure wire polarity is connected correctly. Most speaker cables are coded for ease of use. Make sure positive (red) connection on the amplifier terminal is connected to the positive (red) on your speakers. Follow the same instructions for the negative side. Strip off approximately 1/2" of the insulation from the ends of the speaker cable, twist the bare strands and insert into the binding post.
- Ensure your equipment is turned off before connecting speakers.
- Check to ensure positive and negative wires are not touching each other once they're connected to the speaker terminals.

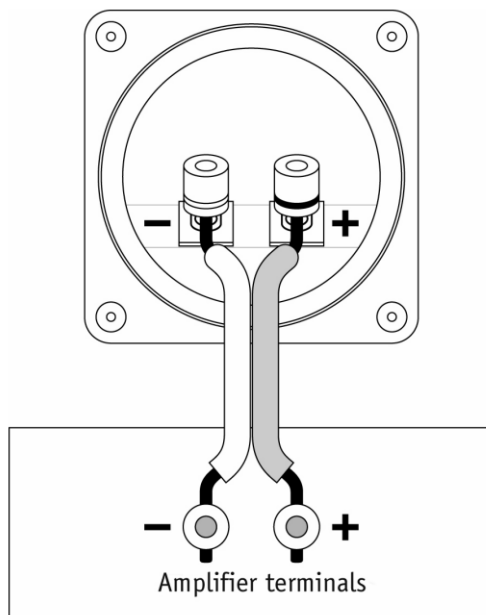

## Installing and Removing the Grills

The mesh grills of your Debut speakers are designed to be removable if desired. To remove it, hold the top or bottom edges of the grill close to the mounting points and pull gently. To replace the grill, align the pegs on the speaker with the holes on the grill and press in gently.

### IMPORTANT!

#### ELAC F5/F6 Floorstanding Speakers Safety Clip

The ELAC F5 and F6 Floorstanding speakers include a safety clip pre-installed on the back of the cabinet for securing to a wall to prevent tip-over. Use support hooks (not included) screwed into a wall and pass appropriate size cord (not included) around the hook and through the safety clip. Test to ensure mounted hooks and cord will prevent tipping of the speaker.

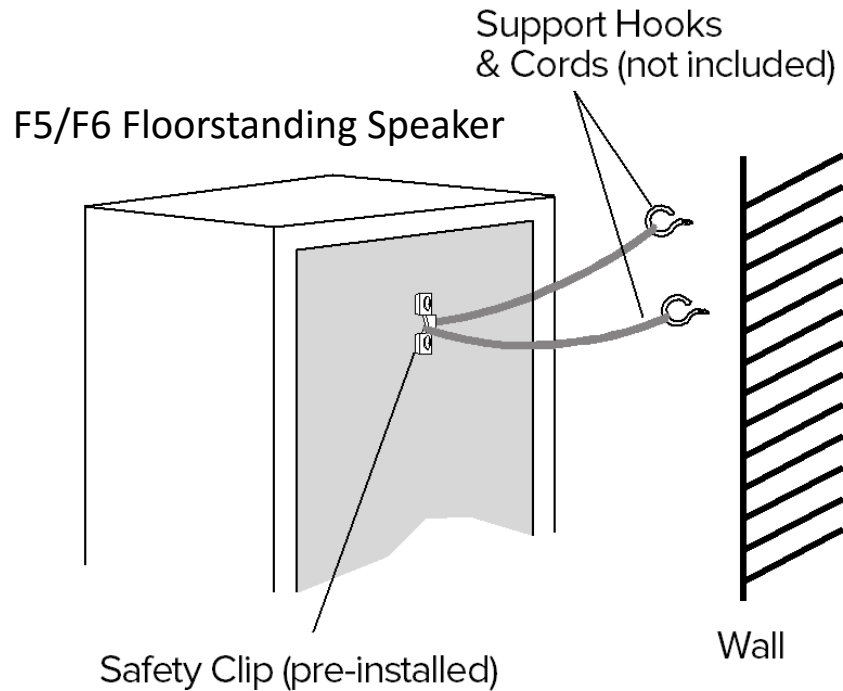

### CAUTION:

The safety clip is not a mounting fixture and the speaker should not be hung on the wall using the clip. ELAC does not claim responsibility for damage resulting from improper assembly, installation, insufficient strength of the installation materials, misuse, or natural disasters.

# Speaker Placement

Achieve maximum performance and optimal sound quality from your ELAC Debut speakers with proper speaker placement and set-up. While not all rooms are the same, use the following guidelines to configure the speakers for your particular room. There are no “exact” rules or boundaries in setting up your speakers but the following suggestions will help optimize your desired results. Remember the best sound set-up is what sounds best for you so don’t be afraid to experiment and make adjustments to the placement and directivity of the speakers.

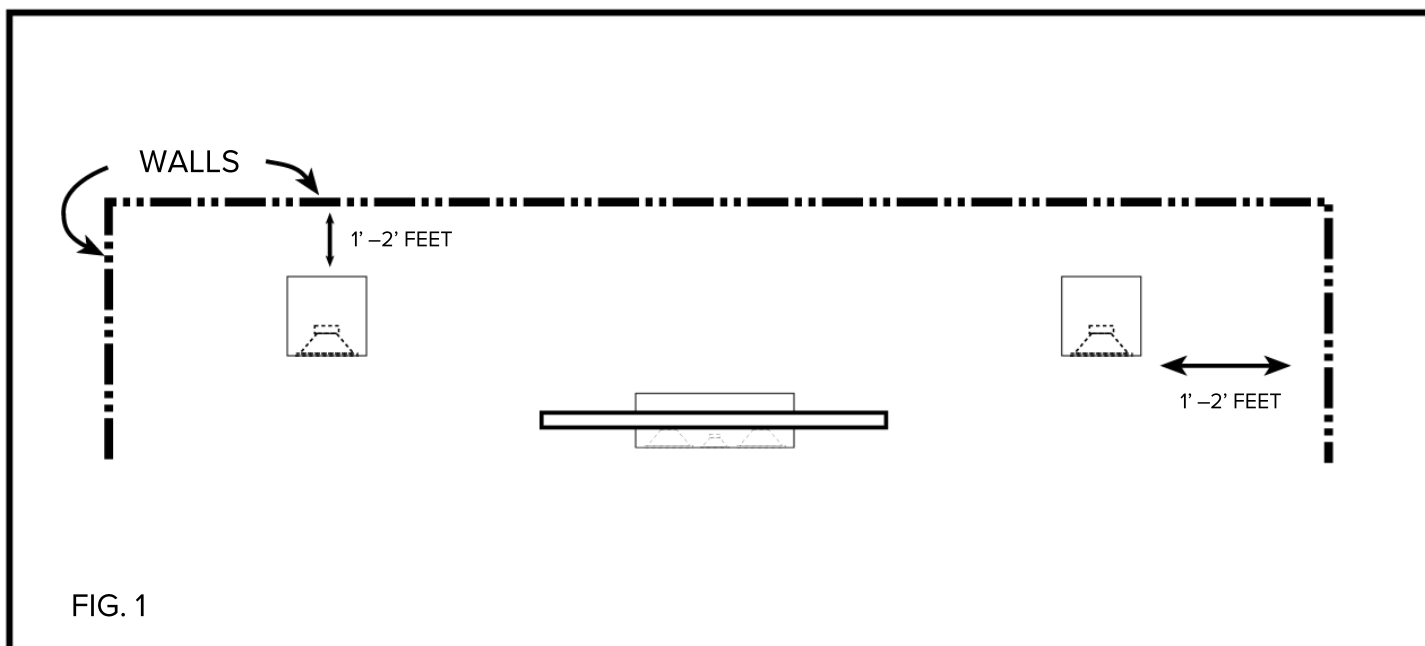

Place the speakers approximately one to two feet away (fig. 1) from boundaries such as wall(s) and especially corners. Close proximity to a side or rear wall will enhance bass performance (output), but being too close (particularly to a corner) may result in bass that is unnatural. If a corner location is unavoidable, try to position the loudspeaker so that the distance to the rear wall is not equal to the distance to the side wall.

# Stereo Setup

- For the best results and the most realistic stereo image and lifelike sound, place the speakers so that an equilateral triangle (fig. 2) is created between the speakers and your favorite listening position. This set up creates the optimum imaging performance.
- If you find that your B5/B6 or F5/F6 left and right speakers are too far apart, angle (toe in) them towards the listening position to gain a more focused central image .

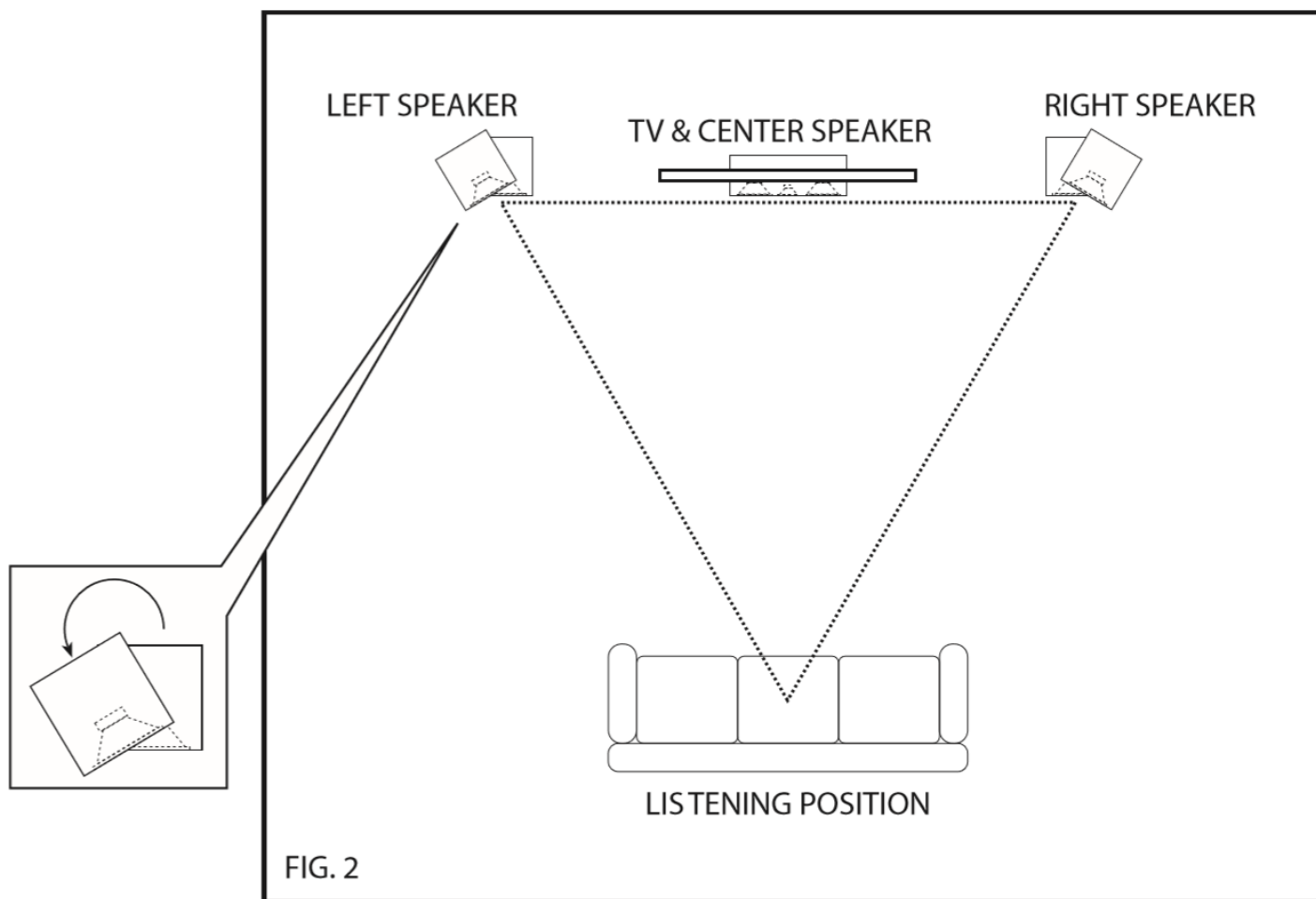

2-CHANNEL STEREO SETUP

# Surround Sound Setup

Whether you use the B5/B6 bookshelf or the F5/F6 floorstanding speakers for a 5.1-channel surround set-up, avoid placing the surround speakers forward of your listening position. The surround speakers should be spread apart wider than the front speakers. In addition, elevate the speakers to the same height or slightly higher as the front speakers for the most enveloping sound field. Like the front speakers, you may need to experiment with the positioning by pointing the rear surround speakers towards the listening area.

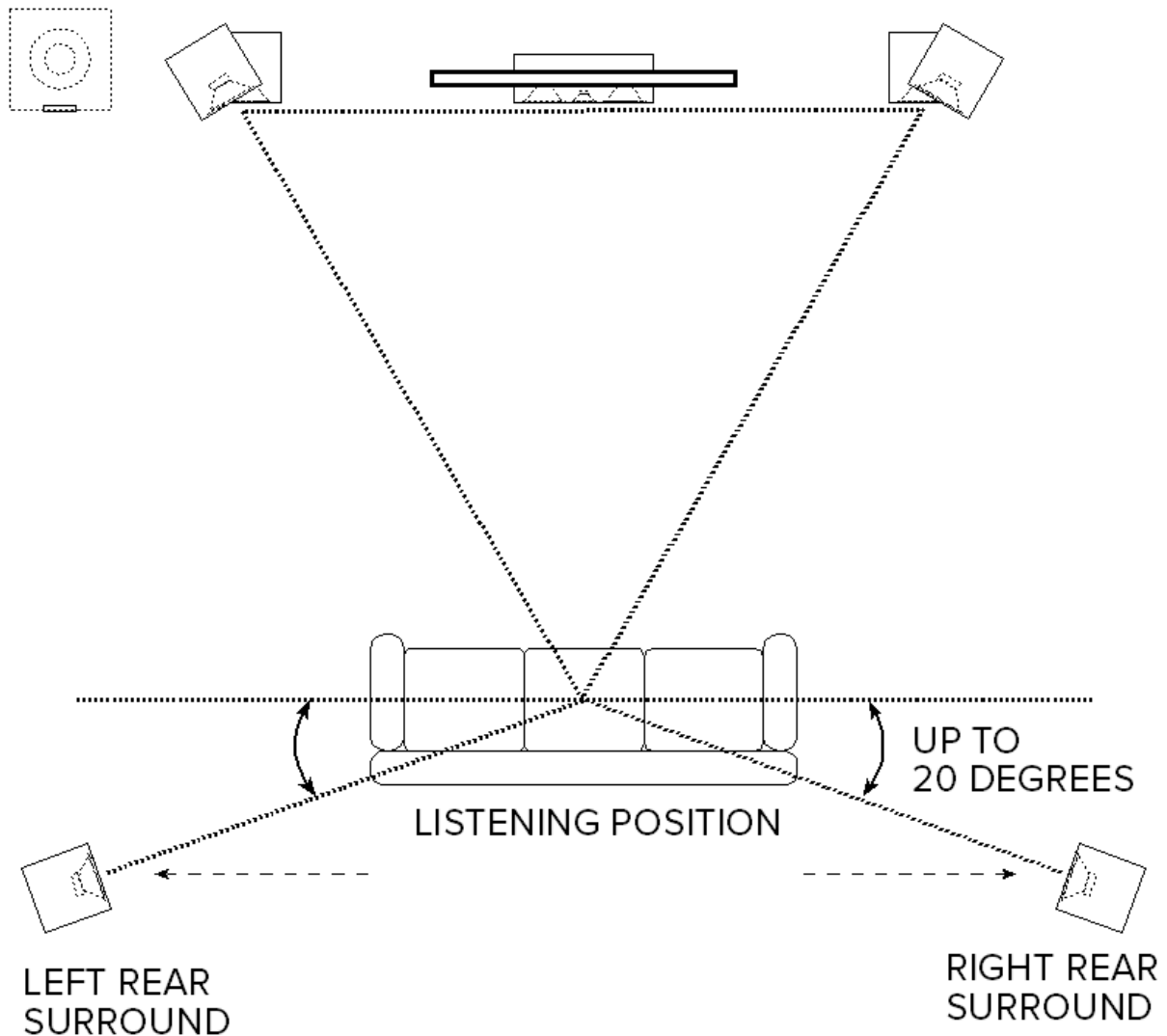

5.1-CHANNEL SURROUND SET-UP



# Center Speaker Setup

The ELAC C5 center channel is designed to produce dialog sounds and should be positioned above or below (fig. 3) your television. Align it with the center of the television. As much as possible, try to keep the C5 close to the same level (height) as your front speakers for a more even sound stage. Keeping the same height for the center channel can be very challenging so it might be necessary to tilt the center speaker up (if too low) or down (if too high), to aim it towards the listening area.

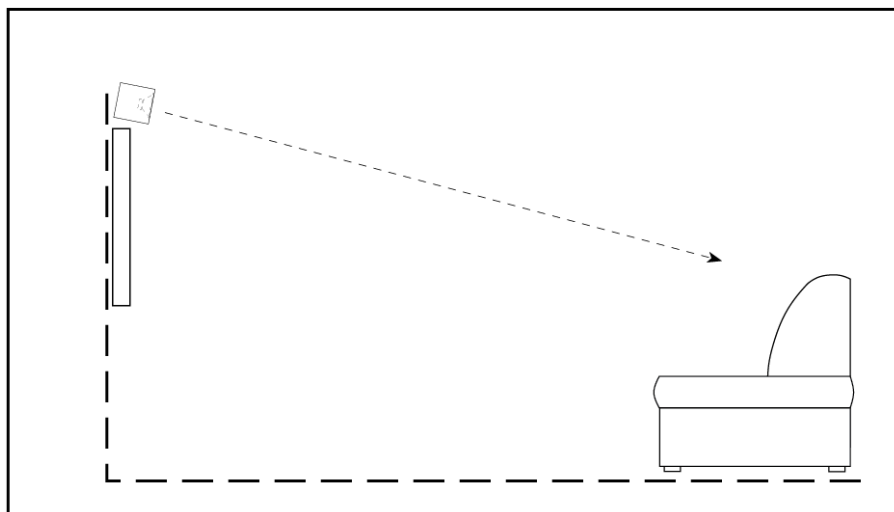
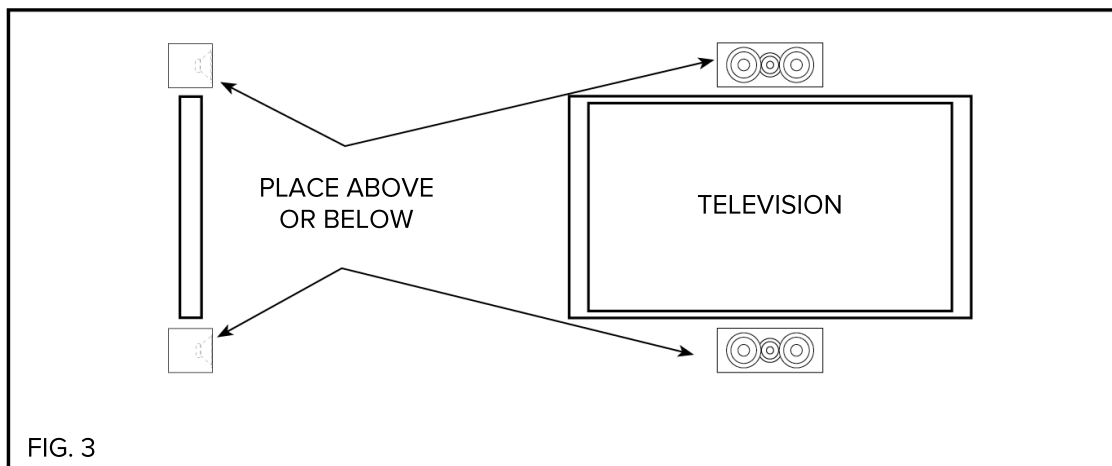

Optimal results for the center are obtained by setting the receiver/processor center channel size to small. If you have a choice, set the crossover frequency between 50 to 100Hz.

# SPECIFICATIONS

	B5	B6	F5	F6	C5
Enclosure Type	2-Way Bass Reflex	2-Way Bass Reflex	3 - Way Bass Reflex	3– Way Bass Reflex	2-Way Bass Reflex
Frequency Response	46Hz - 20000Hz	44Hz - 20000Hz	42Hz - 20000hz	39Hz–20000Hz	48Hz - 20000Hz
Nominal Impedance	6 Ohms	6 Ohms	6 Ohms	6 Ohms	6 Ohms
Sensitivity	85db @ 2.83v/1m	87db @ 2.83v/1m	86db @ 2.83v/1m	85db @ 2.8mv/1m	87db @ 2.83v/1m
Crossover Frequency	3000Hz	3000Hz	100Hz/3000Hz	100Hz/3000Hz	3000Hz
Max Power Input	120 Watts	120 Watts	140 Watts	150 Watts	120 Watts
Tweeter	1" Cloth Dome	1" Cloth Dome	1" Cloth Dome	1" Cloth Dome	1" Cloth Dome
Woofer	5.25 Inch Aramid Fiber	6.5 Inch Aramid Fiber	3 x 5.25 Inch Aramid Fiber	3 x 6.5" Inch Aramid Fiber	2 x 5.25 Inch Aramid Fiber
Cabinet	CARB2 Rated MDF	CARB2 Rated MDF	CARB2 Rated MDF	CARB2 Rated MDF	CARB2 Rated MDF
Cabinet Finish	Black Brushed Vinyl	Black Brushed Vinyl	Black Brushed Vinyl	Black Brushed Vinyl	Black Brushed Vinyl
Port	Dual Flared	Dual Flared	3 x Dual Flared	3 x Dual Flared	Dual Flared
Binding Posts	5-Way Metal	5-Way Metal	5-Way Metal	5-Way Metal	5-Way Metal
Dimensions (WxHxD)	7.87" x 12.75" x 8.75"	8.5" x 14" x 10"	7.87" x 38" x 8.75"	8.5" x 45 11/16" x 10"	18.75" x 7.87" x 8.75"

**ELAC Americas LLC.**  
**North America Limited Liability Warranty**  
**Passive Speakers (No Built-in Amplifier)**

ELAC Americas LLC. warrants to the original purchaser that this product be free from defects and or workmanship for a period of 3 (Three) years from the original date of purchase. During this time period, repair or replacement of parts will be free of charge to the original owner (See below limitations). Shipping to and return from the repair center will be the responsibility of the original purchaser.

**Limitations**

- Warranty begins on the date of original purchase from an authorized ELAC Americas LLC dealer.
- Product is warranted only if used in home applications within the max power rating specified in this manual. Commercial use of this product is not warranted.
- Product that has been modified or altered in anyway will not be warranted.
- Product that has been abused or subjected to faulty equipment will not be warranted.
- Products with defaced or removed serial numbers will not be warranted.

**If service is required**

In the event that service is required, please contact ELAC America at 714-252-8843 or at [service@elac.com](mailto:service@elac.com) to arrange for service or replacement. You will be responsible to provide proof of purchase (Copy or original sales receipt). Shipping to and from our repair center will be the responsibility of the original purchaser.

**Warranty Outside of North America**

This warranty applies to products purchased in the United States and Canada. For warranty claims outside of North America please contact the local dealer/distributor in the country of purchase.

**ELAC** The life of sound.

ELAC AMERICAS LLC.  
11145 KNOTT AVE. SUITES E & F  
CYPRESS, CA. 90630

# ALTAVOCES ELAC DEBUT SERIES

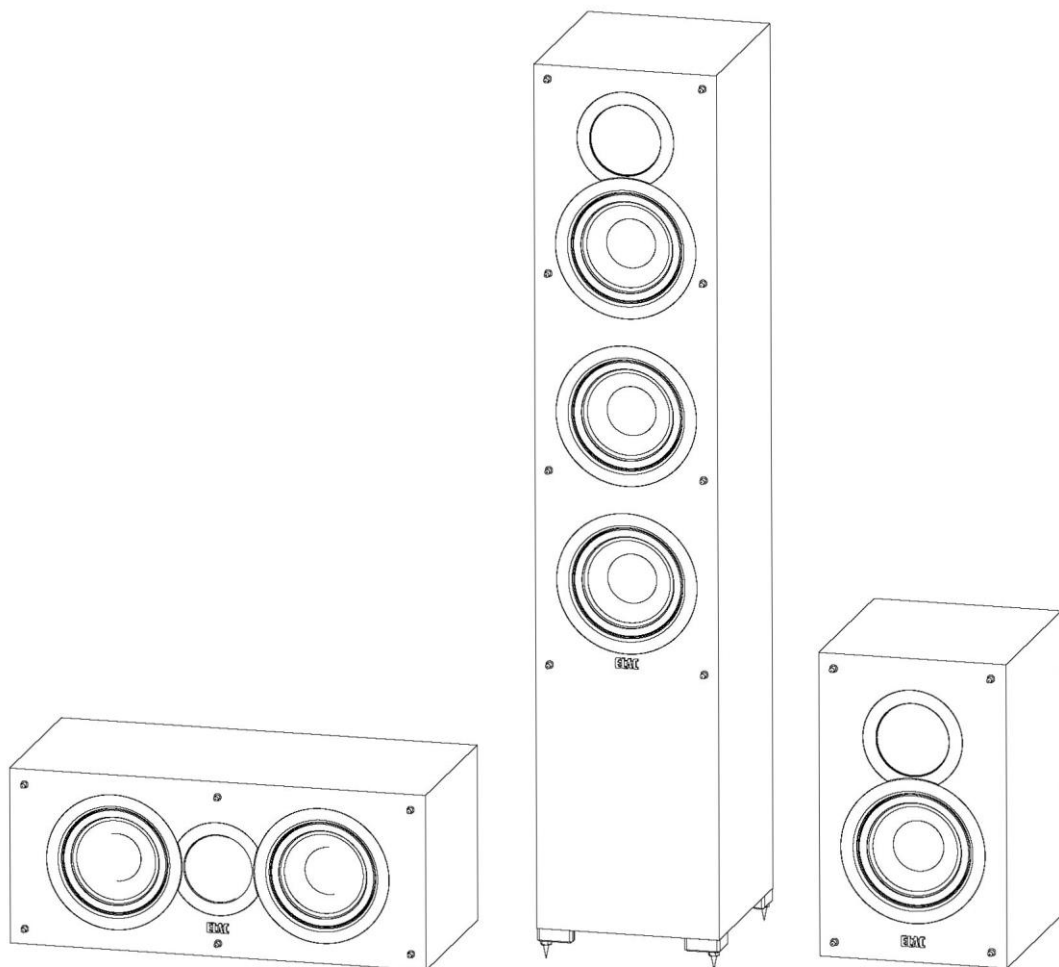

B5/B6 ALTAVOCES DE ESTANTE  
F5/F6 ALTAVOCES DE SUELO  
C5 ALTAVOZ DE CANAL CENTRAL

## INSTRUCCIONES DE OPERACIÓN

**ELAC** The life of sound.

# Instrucciones de seguridad

## 1. Información general

- Por favor lea y siga estas instrucciones de seguridad.
- Consérvelas de manera segura para referencia futura.
- Observe todas las advertencias en los altavoces y en el manual. Antes del uso, por favor revise que no haya daños en los altavoces. El altavoz debe estar en perfecta condición de trabajo. Las partes dañadas pueden producir una lesión a su persona.

## 2. Utilizar solo de la manera indicada

- Conecte los altavoces de acuerdo con las instrucciones en el manual.
- Muchos de los altavoces ELAC están equipados con puntas y/o patas antideslizantes. Estas se proporcionan explícitamente para nivelar el altavoz. Para nivelar en un piso irregular, desenroscar las puntas o patas antideslizantes 2 o 3 vueltas de la cuerda. El altavoz siempre debe estar en perfecta alineación vertical: la estabilidad del altavoz no debe estar comprometida al usar las puntas o las patas antideslizantes ya que el altavoz se puede voltear.

## 3. Ubicación

- Instale los altavoces sobre una superficie plana únicamente.
- Cuando elija la ubicación de estos altavoces, no los coloque en lugares que sean:
  - En la luz solar directa
  - Muy húmedos
  - Propensos a vibraciones
  - Extremadamente calientes o fríos
  - Cerca de televisiones CRT (los altavoces no tienen una cubierta magnética y pueden provocar problemas con una TV basada en CRT).
  - Cerca de tarjetas magnéticas (debido a que los altavoces no tienen una cubierta magnética, si acerca tarjetas magnéticas como tarjetas de crédito o de conmutador, puede provocar que fallen).

**¡ADVERTENCIA!** Por favor asegúrese de que el producto esté perfectamente estable para evitar lesiones por volcaduras. Tome en cuenta que la estabilidad puede ser mayor al utilizar las puntas en superficies alfombradas. Sin embargo, para montar las puntas se debe tener gran cuidado debido a que sus extremos son muy agudos y pueden provocar lesiones. La estabilidad en pisos resbalosos puede aumentar al utilizar una cinta de velcro para sujetar o cinta adhesiva de doble cara. No instale el altavoz cerca de cualquier fuente de calor como radiadores, válvulas de calentamiento, estufas u otros aparatos (incluyendo amplificadores) que produzcan calor, o en áreas a donde haya un riesgo de explosión.

- No bloquear cualquier apertura de ventilación. Instale conforme a las instrucciones del fabricante.
- No instale el altavoz en un anaquel cerrado o en un armario cerrado.
- No coloque velas encendidas en o cerca del altavoz.
- No instale el altavoz cerca de transformadores ya que los campos de dispersión electromagnéticos pueden provocar zumbidos y ruidos en los altavoces.
- En combinación con ciertos materiales/ lacados/ superficies de materiales, las patas antideslizantes las puntas de arandelas pueden manchar las superficies.

#### 4. Sobrecarga

La sobrecarga extrema del dispositivo debido a un volumen muy alto puede provocar daños a los componentes individuales. Debido al posible daño, nunca debe dejar sin atención a los altavoces altos bajo condiciones de sobrecarga extrema.

#### 5. Mantenimiento

**¡PELIGRO!** ¡No abra el gabinete debido a que los componentes y los conductores pueden tener corriente! El mantenimiento lo debe realizar únicamente el personal de servicio calificado.

El mantenimiento se requiere cuando el altavoz ha sufrido un daño de cualquier manera, como daños al cable alimentador de corriente o al enchufe, o cuando se ha derramado un líquido, o si se han caído objetos en el altavoz, si el altavoz ha estado expuesto a la lluvia o a la humedad, si no opera de manera normal, o si se ha caído. Para reducir el riesgo de choque eléctrico, no abra el altavoz. El mantenimiento lo debe realizar únicamente el personal de servicio calificado.

#### 6. Limpieza

**NOTA:** Limpie sólo con un paño suave o con un cepillo sacudidor. ¡No utilice agentes abrasivos, alcohol, benceno, limpiador de muebles u otros agentes para limpieza! Los muebles modernos con frecuencia están recubiertos con múltiples barnices y plásticos que se pueden tratar con agentes químicos. Algunos de estos agentes contienen sustancias que se degradan o que suavizan las patas de goma. Por lo tanto le recomendamos que coloque un tapete anti-deslizante debajo de los altavoces.

#### 7. Volumen

**¡PRECAUCIÓN!** El volumen alto continuo puede provocar daños graves a su audición. Por favor escuche de manera responsable.

#### 8. Desecho

El empaque está fabricado con materiales reciclables. Deséchelo en una manera amigable con el medio ambiente. Al final de su vida útil, no deseche el o los altavoces con los residuos domésticos estándares. El altavoz debe ser reciclado de acuerdo con la legislación local. Consulte con las regulaciones locales la información adicional sobre el reciclaje, ya que el dispositivo contiene materias primas valiosas. Inhabilite los altavoces antes de desecharlos.

# Filosofía

Gracias por comprar este producto de ELAC.

Desde el momento en que empezamos (1926), ELAC siempre se ha esforzado para conseguir lo mejor.

Sus nuevos altavoces ELAC están contruidos con los estándares más altos utilizando los componentes de alta calidad que están armados cuidadosamente para entregar la calidad mejor calidad de sonido en su clase. Son desarrollados por un apasionado grupo de individuos cuyo único objetivo es lograr una nueva dimensión de calidad de sonido en su hogar. ¡Disfrútelo!

## Antes del uso

Evite los daños a los altavoces y a otros componentes:

- Saque los altavoces de su caja cuidadosamente para evitar daños físicos a sus altavoces.
- Utilice cables del calibre apropiado (cable de calibre mínimo de 18 para recorridos de hasta 25 pies).
- Asegure que la polaridad del cable esté conectada correctamente. La mayoría de los cables del altavoz están codificados para su uso más fácil. Asegúrese de que la conexión positiva (roja) en la terminal del amplificador esté conectada el positivo (rojo) de su amplificador. Siga las mismas instrucciones para el lado negativo. Retire aproximadamente 1/2" del aislador del extremo del cable del altavoz, gire la hebra descubierta e insértela en al poste de unión.
- Asegúrese de que su equipo esté apagado antes de conectar los altavoces.
- Revise que los cables positivos y negativos no estén en contacto entre sí una vez que estén conectados a las terminales de los altavoces.

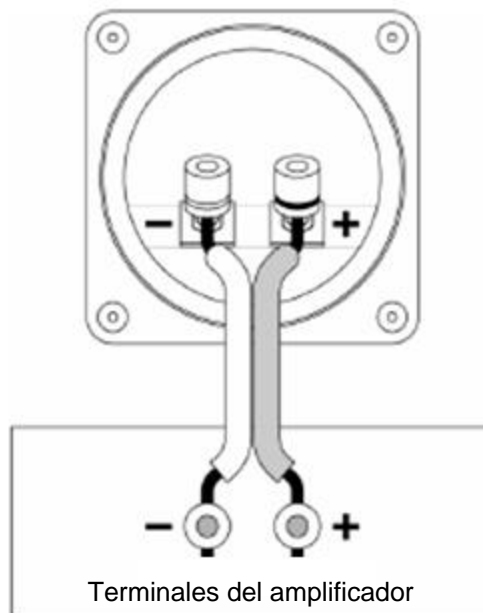



## Instalando y retirando las rejillas

Las rejillas de malla de sus altavoces Debut están diseñadas para retirarse, si lo desea. Para retirarlas, sostenga la parte superior o la parte inferior de las rejillas cerca de los puntos de montaje y jale con cuidado. Para volver a colocar la rejilla, alinear las clavijas en el altavoz con los orificios en la rejilla y presionar cuidadosamente.

### ¡IMPORTANTE!

Broche de seguridad de los altavoces de piso ELAC F5/F6

Los altavoces de piso ELAC F5/F6 incluyen un broche de seguridad previamente instalado en la parte trasera del gabinete para asegurarlos a la pared y prevenir que se volteen. Utilice ganchos de soporte (no incluidos) atornillados a la pared, pase una cuerda de tamaño adecuado (no incluida) alrededor del gancho y alrededor del broche de seguridad. Pruebe para asegurar los ganchos montados y la cuerda para prevenir que el altavoz se caiga.

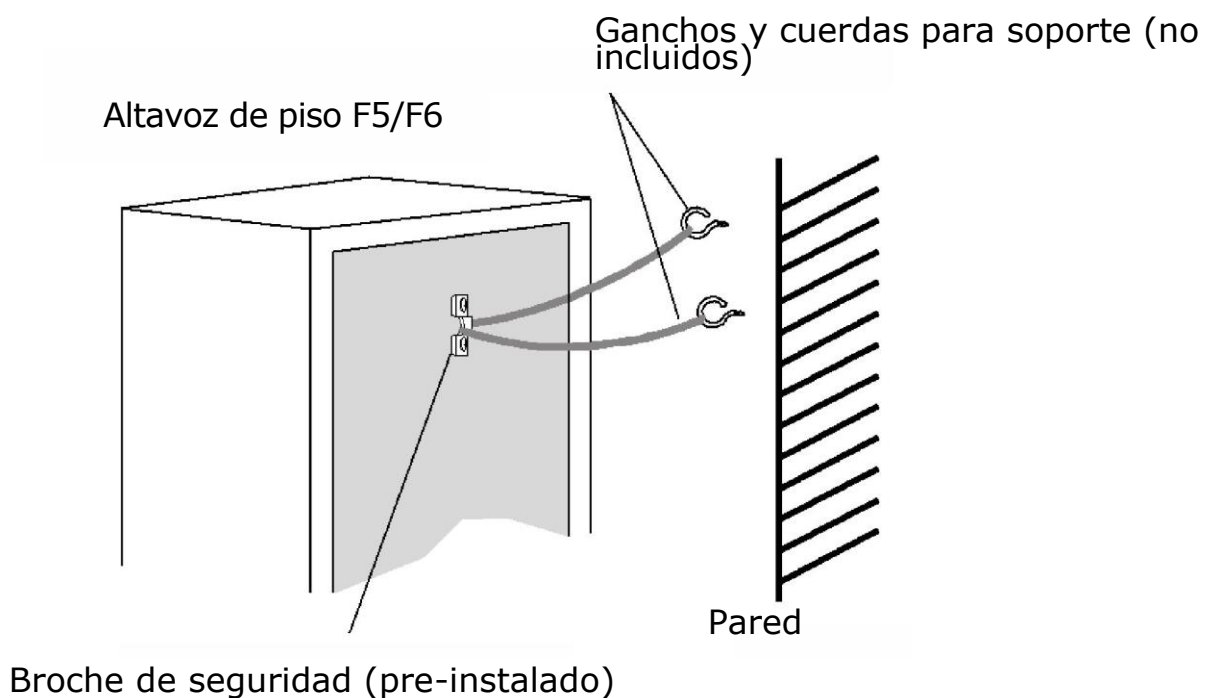

### PRECAUCIÓN:

El broche de seguridad no es un accesorio de montaje y el altavoz no se debe colocar en la pared utilizando el broche. ELAC no acepta responsabilidad por los daños que resulten de un inadecuado ensamble, instalación o fuerza insuficiente de los materiales de instalación, de un mal uso o de desastres naturales.

# Colocación del altavoz

Consiga el máximo desempeño y la calidad de sonido óptimo de sus altavoces ELAC Debut al colocar y configurar adecuadamente los altavoces. Aunque no todas las habitaciones son las mismas, utilice las siguientes guías para configurar los altavoces a una habitación en particular. No existen reglas "exactas" o barreras para configurar sus altavoces, sin embargo las siguientes sugerencias le ayudarán a optimizar los resultados deseados. Recuerde que la mejor configuración de sonido es la que suene mejor para usted, no tenga miedo de experimentar y de hacer ajustes al lugar y a la dirección de los altavoces.

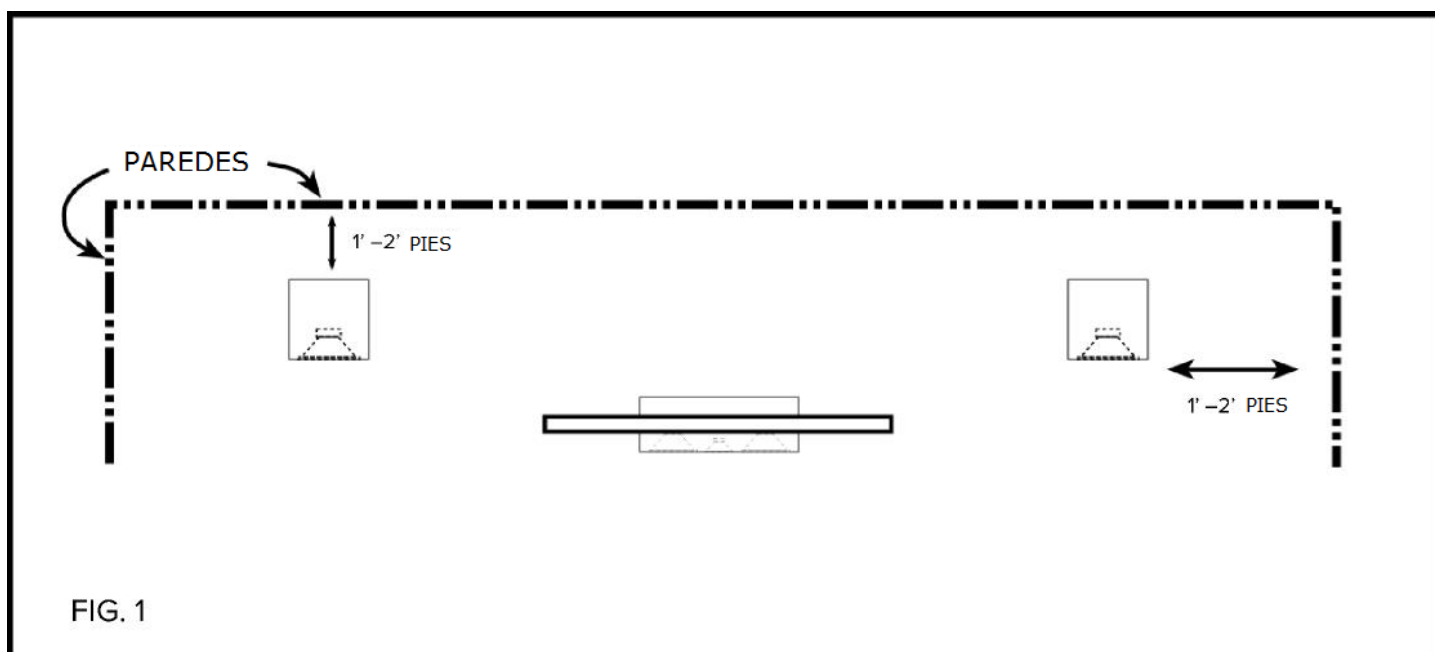

Instale los altavoces a aproximadamente uno o dos pies de distancia (fig. 1) de barreras, como paredes y especialmente de las esquinas. La proximidad cercana a una pared lateral o trasera aumentará el desempeño del bajo (salida), pero al estar muy cerca (en particular de una esquina) puede provocar bajos no naturales. Si no se puede evitar la colocación cerca de una esquina, trate de colocar el altavoz de tal manera que la distancia a la pared trasera no sea la misma que la distancia a la pared lateral.

# Configuración de estéreo

Para obtener los mejores resultados y la imagen de estéreo más realista, coloque los altavoces de tal manera que se pueda crear un triángulo equilátero (fig. 2) entre los altavoces y su posición de audición favorita. Esta configuración crea el desempeño de imagen óptimo.

Si encuentra que sus altavoces B5/B6 o F5 izquierdo y derecho están muy separados, colóquelos en ángulos (inclinados) hacia la posición de audición para obtener una imagen central más enfocada.

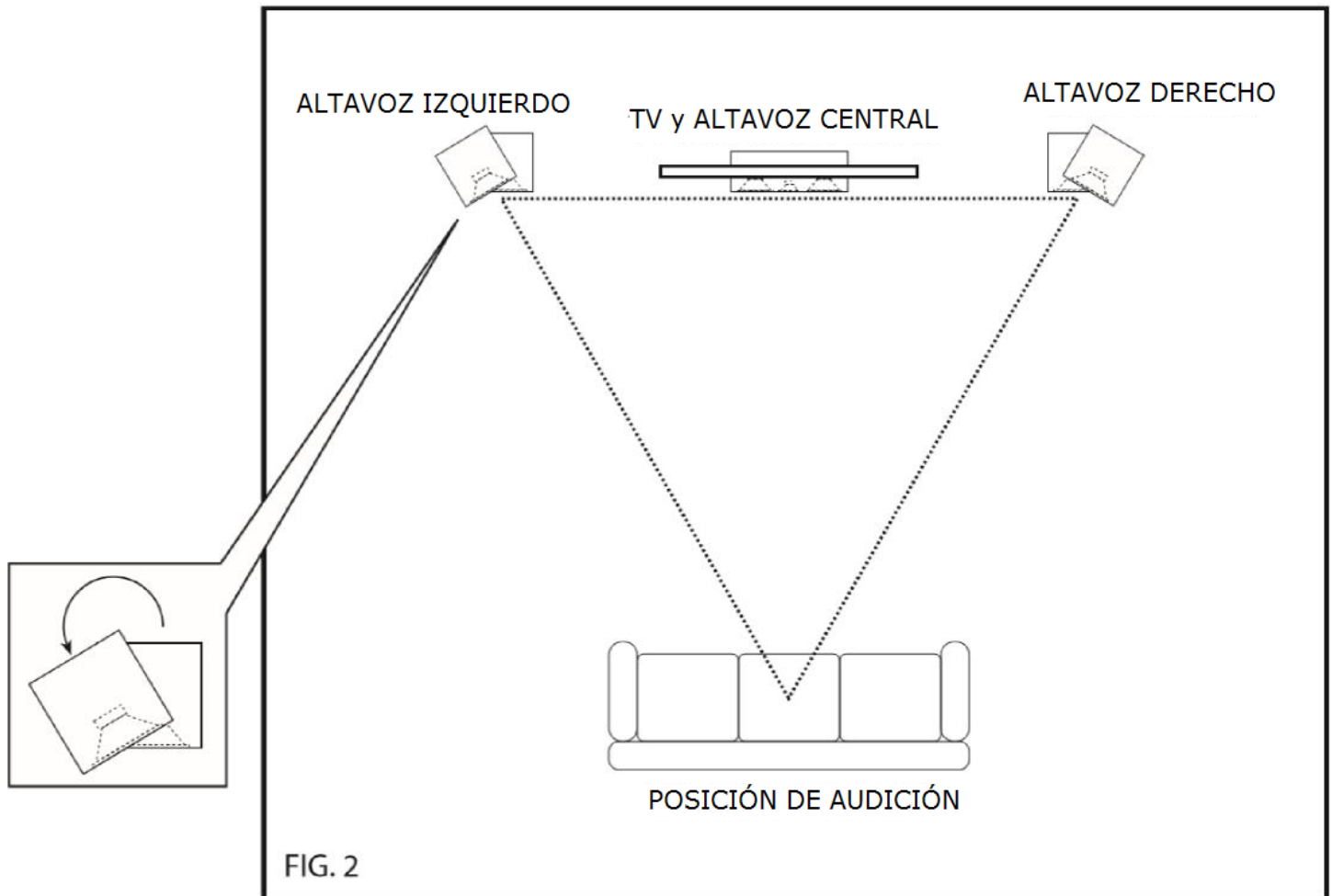

CONFIGURACIÓN ESTÉREO DE 2 CANALES

# Configuración de sonido surround

Si usted utiliza los altavoces de estante B5/B6 o los altavoces de piso F5 para una configuración de sonido surround (envolvente) de 5.1 canales, evite colocar los altavoces surround lejos de su posición de audición. Los altavoces surround se deben colocar más separados que los altavoces frontales. Además, levante los altavoces a la misma altura o ligeramente más altos que los altavoces frontales para sentir el sonido más envolvente. Como los altavoces frontales, tal vez necesite experimentar con la posición al apuntar los altavoces surround traseros hacia el área de audición.

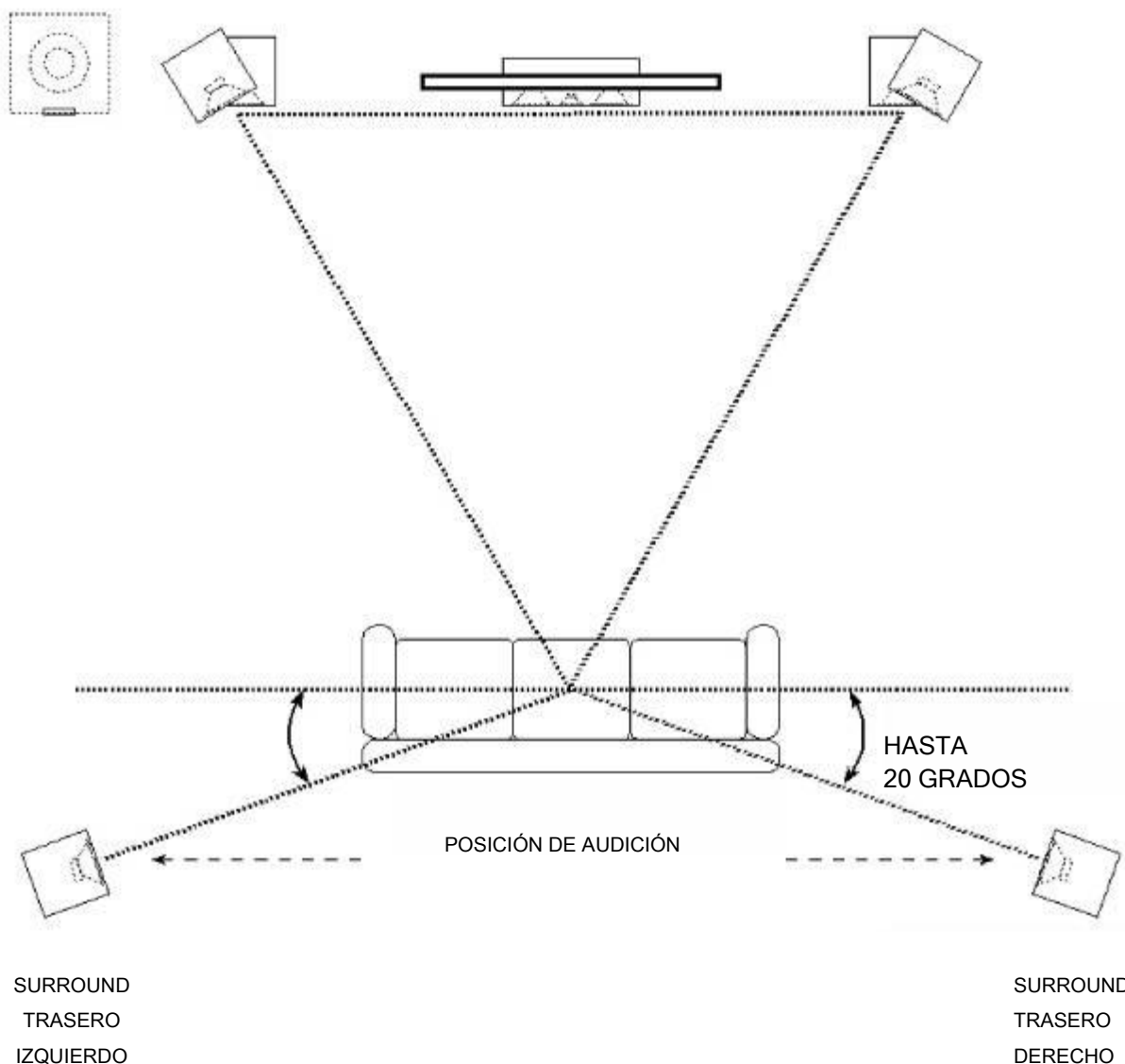

CONFIGURACIÓN SURROUND DE 5.1 CANALES

# Configuración de altavoz central

El canal central ELAC C5 está diseñado para producir sonidos de diálogo y se debe colocar por arriba por debajo (fig. 3) de su televisión. Colóquelo de manera alineada con el centro de la televisión. Conserve el C5 tan cerca como sea posible al mismo nivel (altura) que sus altavoces frontales para una etapa de sonido más uniforme. El conservar la misma altura para el canal central puede ser difícil ya que puede ser necesario inclinar el altavoz central hacia arriba (si está muy bajo) o hacia abajo (si está muy alto) para dirigirlo hacia el área de audición.

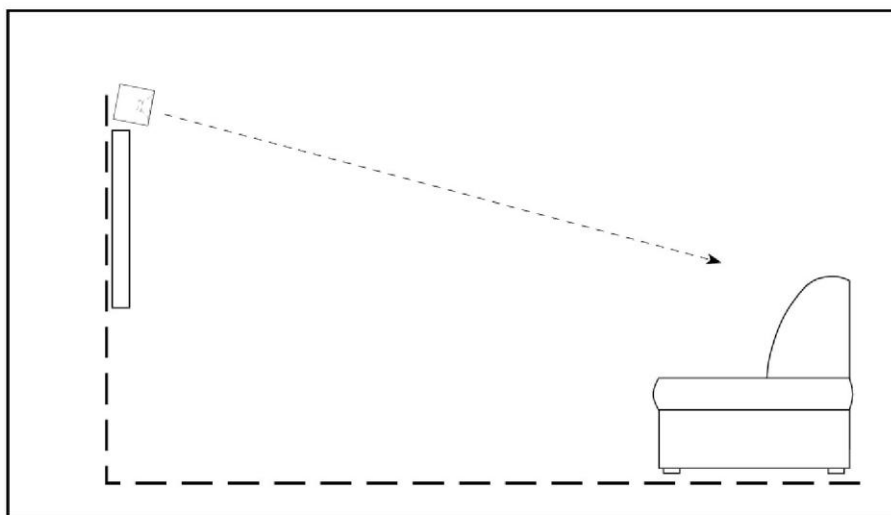
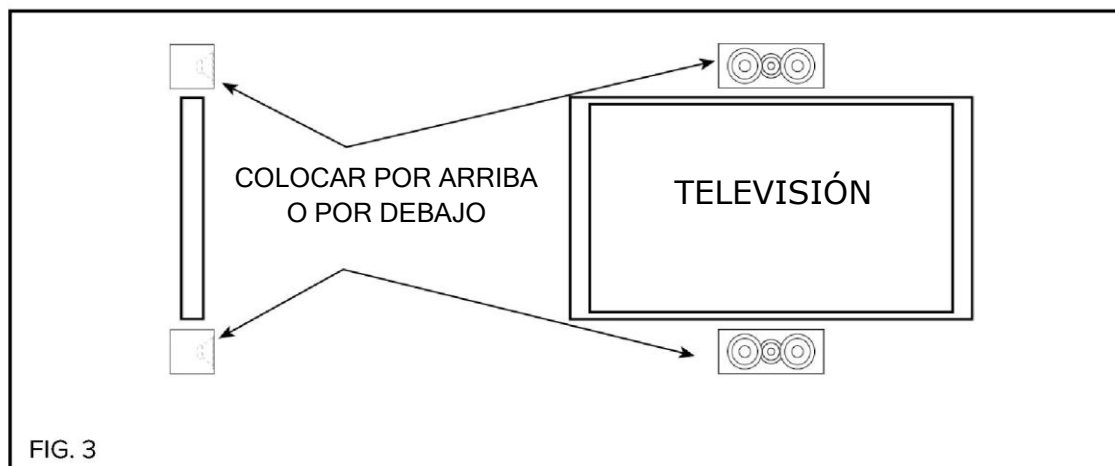

Los resultados óptimos para el centro se obtienen al ajustar el tamaño del canal central del receptor/ procesador a pequeño. Si tiene una elección, ajuste la frecuencia de cruce entre 50 y 100 Hz.

# ESPECIFICACIONES

	B5	B6	F5	F6	C5
Tipo de caja	Reflejo de bajo de 2 vías	Reflejo de bajo de 2 vías	Reflejo de bajo de 3 vías	Reflejo de bajo de 3 vías	Reflejo de bajo de 2 vías
Respuesta de frecuencia	46Hz - 20000Hz	44Hz - 20000Hz	42Hz - 20000hz	39Hz - 20000hz	48Hz - 20000Hz
Impedancia nominal	6 Ohms	6 Ohms	6 Ohms	6 Ohms	6 Ohms
Sensibilidad	85db @ 2.83v/1m	87db @ 2.83v/1m	86db @ 2.83v/1m	87db @ 2.83v/1m	87db @ 2.83v/1m
Frecuencia cruzada	3000Hz	3000Hz	100Hz/3000Hz	100Hz/3000Hz	3000Hz
Entrada de corriente máxima	120 Vatios	120 Vatios	140 Vatios	150 Vatios	Vatios
Tweeter	Bóveda de tela de 1"	Bóveda de tela de 1"	Bóveda de tela de 1"	Bóveda de tela de 1"	Bóveda de tela de 1"
Woofer	Fibra aramida de 5.25 pulgadas	Fibra aramida de 6.5 pulgadas	Fibra aramida, 3 x 5.25 pulgadas	Fibra aramida, 3 x 6.5 pulgadas	Fibra aramida, 2 x 5.25 pulgadas
Gabinete	MDF con clasificación CARB2	MDF con clasificación CARB2	MDF con clasificación CARB2	MDF con clasificación CARB2	MDF con clasificación CARB2
Terminado del gabinete	Vinilo de color negro	Vinilo de color negro	Vinilo de color negro	Vinilo de color negro	Vinilo de color negro
Puerto	Ensanchado doble	Ensanchado doble	3 x Ensanchado doble	3 x Ensanchado doble	Ensanchado doble
Postes de unión	Metal de 5 vías	Metal de 5 vías	Metal de 5 vías	Metal de 5 vías	Metal de 5 vías
Dimensiones (AxHxD)	7.87" x 12.75" x 8.75"	8.5" x 14" x 10"	7.87" x 38" x 8.75"	8.5" x 41 11/16" x 10"	18.75" x 7.87" x 8.75"

## **ELAC Americas LLC.**

### **Garantía de responsabilidad limitada para Norte América**

#### **Altavoces pasivos (sin amplificador integrado)**

ELAC Americas LLC garantiza al comprador original que este producto está libre de defectos y/o acabados durante un periodo de 3 (tres) años a partir de la fecha original de compra. Durante este periodo de tiempo, la reparación o reemplazo de piezas será libre de costos para el dueño original (ver las limitaciones siguientes). El envío a y la devolución al centro de reparación será la responsabilidad del comprador original.

#### **Limitaciones**

- La garantía empieza a partir de la fecha de la compra original con un distribuidor autorizado de ELAC Americas LLC.
- El producto está garantizado solo si se utiliza en aplicaciones del hogar dentro de la clasificación de energía máxima especificada en este manual. El uso comercial de este producto no está autorizado.
- El producto que ha sido modificado o alterado en cualquier manera, perderá garantía.
- El producto que ha sido sujeto a abusos o sometido a equipo averiado, perderá la garantía.
- Los productos con números de serie borrados o alterados, perderán la garantía.

#### **Si requiere mantenimiento**

En el caso de requerir mantenimiento, por favor comuníquese con ELAC America al 714-252-8843 o a [service@elac.com](mailto:service@elac.com) para acordar el mantenimiento o el reemplazo. Usted será responsable de proporcionar la prueba de compra (original o copia del recibo de compra). El envío a y desde el centro de servicio será la responsabilidad del comprador original.

#### **Garantía fuera de Norte América**

Esta garantía aplica a los productos comprados en los Estados Unidos y Canadá. Para reclamar la garantía fuera de Norte América, por favor comuníquese con el distribuidor local en el país de compra.

**ELAC** The life of sound.

ELAC AMERICAS LLC.  
11145 KNOTT AVE. SUITES E & F  
CYPRESS, CA. 90630



# HAUT-PARLEURS SÉRIE ELAC DEBUT

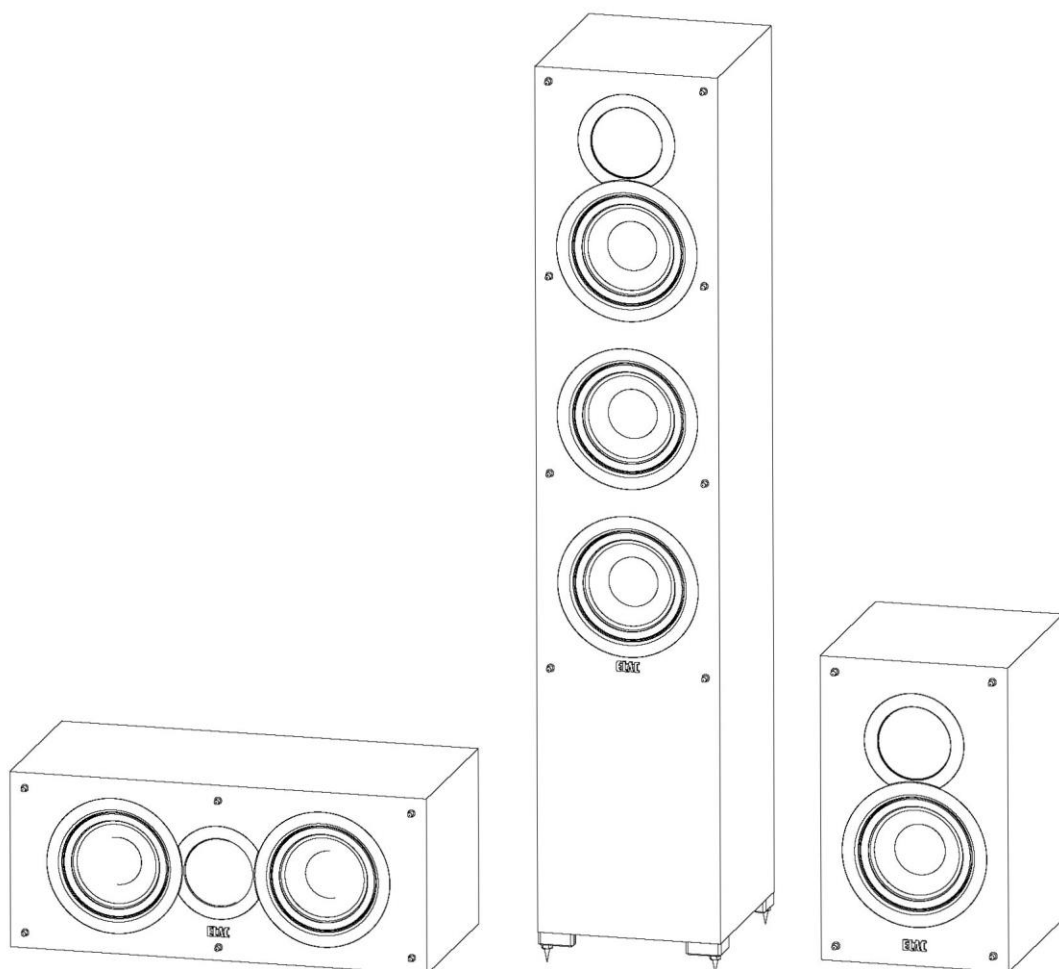

HAUT-PARLEURS DE BIBLIOTHÈQUE B5/B6  
HAUT-PARLEURS COLONNE F5/F6  
ENCEINTE DE CANAL CENTRAL C5

## MODE D'EMPLOI

**ELAC** The life of sound.

# Instructions de sécurité

## 1. Informations générales

- Veuillez lire et suivre les instructions de sécurité.
- Conservez-les pour référence future.
- Observez tous les avertissements inscrits sur le haut-parleur et dans le manuel. Veuillez vous assurer que le haut-parleur est exempt de dommage avant l'utilisation. Le haut-parleur doit fonctionner parfaitement. Les pièces endommagées peuvent causer des blessures.

## 2. Utilisez uniquement tel qu'indiqué

- Connectez le(s) haut-parleur(s) conformément aux instructions du manuel.
- Plusieurs haut-parleurs ELAC sont équipés avec des pieds antidérapants et/ou des crampons. Ils sont fournis uniquement pour niveler le haut-parleur. Pour niveler sur le plancher, dévissez les crampons ou le pied antidérapant de 2 à 3 tours du filage. Le haut-parleur doit toujours être dans un parfait alignement vertical: la stabilité du haut-parleur ne doit pas être compromise en utilisant les crampons ou le pied antidérapant et faire tomber le haut-parleur.

## 3. Endroit

- Installez les haut-parleurs uniquement sur une surface plane
- Ne les placez pas dans des endroits qui sont :
  - Directement au soleil
  - Très humides
  - Sujets aux vibrations
  - Exceptionnellement chaud ou froid
  - Près de téléviseurs CRT (les haut-parleurs n'ont pas de blindage magnétique et cela pourrait causer des problèmes de couleurs avec une télé CRT)
  - Près de cartes magnétiques (Comme les haut-parleurs n'ont pas de blindage magnétique, placer une carte magnétique à proximité telle une carte de crédit ou une carte de transport peut causer leur défectuosité).

**AVERTISSEMENT!** Veuillez vous assurer que le produit soit parfaitement stable pour éviter qu'il chute et cause des blessures. Veuillez noter que la stabilité peut être améliorée en utilisant les crampons sur des surfaces couvertes d'un tapis. Cependant, le montage des crampons doit être effectué soigneusement dû à leurs extrémités pointues qui peuvent causer des blessures. La stabilité sur des planchers glissants peut être améliorée en utilisant des rubans Velcro ou des rubans adhésifs doubles faces. N'installez pas le haut-parleur près de toute source de chaleur telle un radiateur, des soupapes de chauffage, des poêles et autres appareils (incluant des amplificateurs) qui produisent de la chaleur, ou dans tout autre endroit à risque d'explosion.

- Ne bloquez aucune ouverture de ventilation. Installez selon les instructions du fabricant.
- N'installez pas le haut-parleur dans une étagère fermée ou dans une armoire fermée.
- Ne placez pas de chandelle allumée près du haut-parleur.
- N'installez pas le haut-parleur près de transformateurs car les champs de dispersion électromagnétique peuvent causer des sons de grondement dans le haut-parleur d'extrêmes graves.
- Combinés à certains matériaux (laques, revêtements) le pied antidérapant et les crampons peuvent causer des impressions colorés sur les surfaces.

#### 4. Surcharge

Une surcharge extrême de l'appareil due à un volume très élevé peut causer des dommages aux composantes individuelles. Dû au danger potentiel, vous ne devez jamais laisser les haut-parleurs dans des conditions de surcharge extrême sans surveillance.

#### 5. Entretien

**DANGER!** N'ouvrez pas l'enceinte car les composantes et les conducteurs peuvent être sous tension! L'entretien doit être effectué uniquement par un personnel qualifié.

L'entretien est nécessaire lorsque le haut-parleur a été endommagé de telle sorte : un dommage au câble d'alimentation ou à la fiche qui sont inclus, lorsqu'un liquide a été renversé, que des objets sont tombés sur le haut-parleur, qu'il a été exposé à la pluie ou à la moisissure, qu'il ne fonctionne pas normalement ou a été échappé. Pour réduire le risque de choc électrique, n'ouvrez-pas le haut-parleur. L'entretien doit être effectué uniquement par un personnel qualifié.

#### 6. Nettoyage

**NOTE:** Nettoyez uniquement avec un linge doux et lisse ou avec une brosse à épousseter. N'utilisez pas de produits de récurage, d'alcool, du benzène, du poli à meuble ou d'autres produits de nettoyage! Les meubles modernes sont souvent recouverts de plusieurs couches de verni et de plastique et peuvent être traités avec des produits chimiques. Certains de ces produits contiennent des substances qui endommagent et amollissent le pied de caoutchouc. Par conséquent, nous vous conseillons de placer un matelas antidérapant sous le(s) haut-parleur(s).

#### 7. Volume

**PRÉCAUTION!** Un volume élevé et continu peut causer des dommages sévères à votre ouïe. Veuillez écouter de manière responsable.

#### 8. Recyclage

L'emballage est fait de matériaux recyclables. Disposez de manière écologique. Ne jetez pas le(s) haut-parleur(s) dans les poubelles normales, à la fin de leur utilité. Le haut-parleur doit être recyclé conformément aux lois locales. Informez-vous auprès de votre autorité locale concernant le recyclage car l'appareil comporte des matériaux bruts précieux. Désassemblez le(s) haut-parleur(s) avant de disposer.

# Philosophie

## Merci d'avoir acheté ce produit ELAC.

Depuis ses débuts (1926), ELAC a toujours aspiré à la meilleure qualité.

Vos nouveaux haut-parleurs ELAC sont construits selon les plus hautes normes de l'industrie en utilisant les composants de la plus grande qualité, soigneusement fabriqués pour produire un son de qualité supérieure. Ils sont développés par un groupe d'individus passionnés voués à vous offrir un niveau de son de qualité supérieure à la maison. Bonne écoute!

## Avant d'utiliser

Évitez les dommages aux haut-parleurs et aux autres composants :

- Sortez soigneusement les haut-parleurs de l'emballage pour éviter de les endommager.
- Utilisez des câbles de calibre approprié (calibre 18 minimal pour une distance de 25 pieds).
- Assurez-vous de la bonne polarité de connexion des câbles. La plupart des câbles de haut-parleur(s) sont codés pour faciliter le processus. Assurez-vous que la connexion positive (rouge) sur la borne de l'amplificateur soit connectée à la borne positive (rouge) sur vos haut-parleurs. Dénudez environ 1/2 po d'isolation à l'extrémité du câble du haut-parleur, tordez les fils nus et insérez-les dans la borne de raccordement.
- Assurez-vous que votre équipement soit éteint avant de connecter les haut-parleurs.
- Assurez-vous que les câbles positif et négatif ne se touchent pas une fois connectés aux bornes du haut-parleur

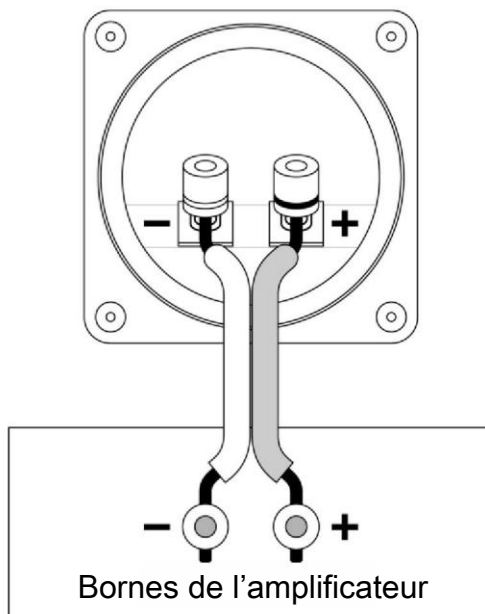

## Installation et retrait des grilles

Si désiré, les grilles en filet de vos haut-parleurs Debut sont conçues pour être enlevées. Pour les enlever, tenez le haut ou le bas des bords de la grille près des points de montage et tirez délicatement. Pour replacer la grille, alignez les chevilles sur le haut-parleur avec les trous sur la grille et pressez délicatement.

## IMPORTANT!

### Pince de sécurité des haut-parleurs colonne ELAC F5/F6

Les haut-parleurs colonne ELAC F5/F6 comportent une pince de sécurité intégrée à l'arrière de l'enceinte pour les fixer au mur et pour éviter une chute. Utilisez des crochets de support (non inclus) vissés dans le mur et passez un câble de la taille appropriée (non inclus) autour du crochet et à travers la pince de sécurité. Testez pour vous assurer que les crochets de montage et le câble pourront éviter la chute du haut-parleur.

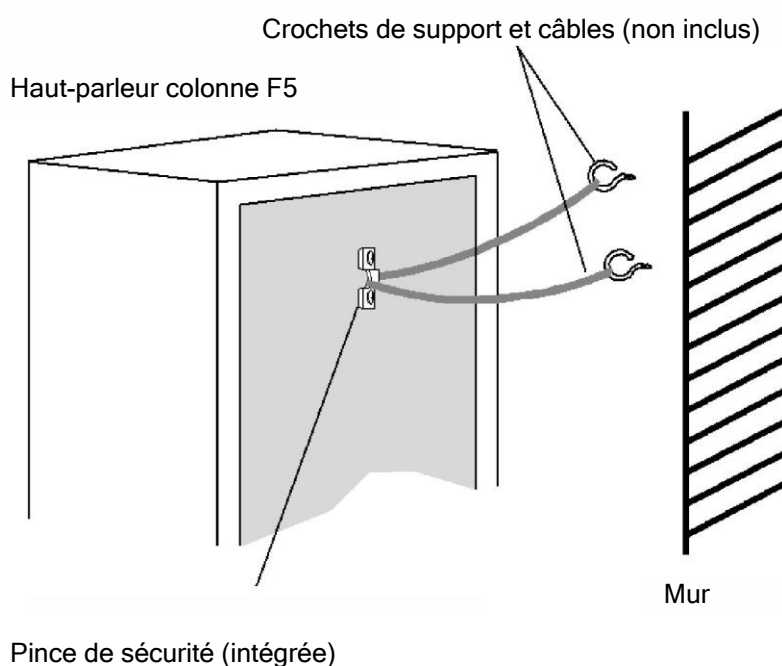

## PRÉCAUTION:

La pince de sécurité n'est pas une attache de montage et le haut-parleur ne doit pas pendre du mur en utilisant cette pince. ELAC n'est pas responsable des dommages résultant d'assemblage, d'installation inappropriée, de force insuffisante des matériaux d'installation, de la mauvaise utilisation ou des désastres naturels.

# Emplacement du haut-parleur

Obtenez la performance maximale et un son de qualité optimale de vos haut-parleurs ELAC Debut en installant votre haut-parleur au le emplacement possible. Comme chaque pièce est différente, utilisez les lignes directrices suivantes pour configurer vos haut-parleurs pour une pièce en particulier. Il n'y a pas de règles *parfaites* ou de limites dans la détermination du meilleur emplacement mais les suggestions suivantes vous aideront à optimiser les résultats. N'oubliez pas que le meilleur emplacement pour le son est ce qui sonne le mieux à vos oreilles, alors n'hésitez pas à ajuster l'emplacement et la directivité des haut-parleurs.

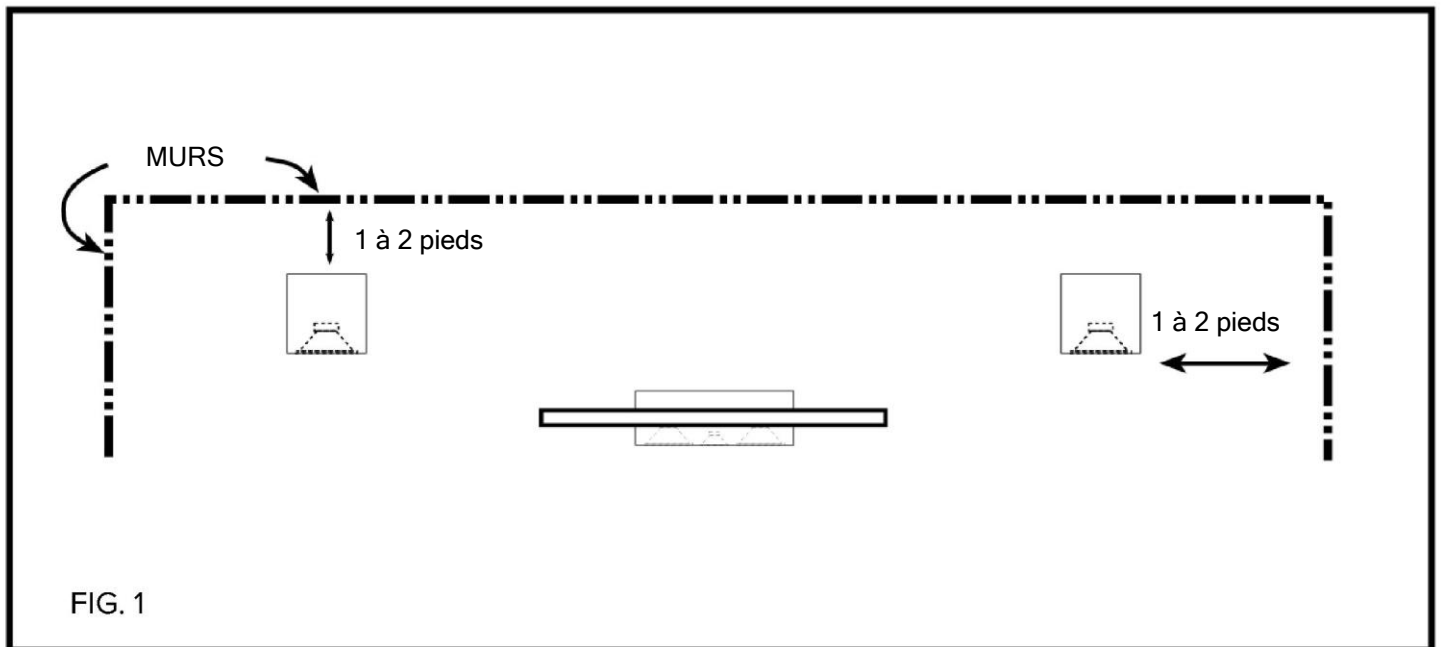

Placez les haut-parleurs à environ un ou deux pieds des limites (fig. 1) telles que un (des) mur(s) et plus spécialement des coins. La proximité d'un mur arrière ou de côté augmentera la performance des basses (sortie) mais si le haut-parleur est trop près (particulièrement d'un coin) les basses pourraient produire un son qui n'est pas naturel. Si vous ne pouvez éviter un emplacement avec un coin, essayez de placer le haut-parleur à une distance du mur arrière inégale à la distance du mur de côté.

# Configuration stéréo

- Pour obtenir les meilleurs résultats, l'image stéréo et le son les plus réalistes, placez les haut-parleurs dans une configuration de triangle équilibré (fig. 2), créé entre vos haut-parleurs et votre position d'écoute favorite. Cette configuration crée la performance d'image optimale.
- Si vous croyez que votre B5/B6 ou que vos haut-parleurs F5/F6 gauche et droite sont trop éloignés, rapprochez l'angle (faites un essai) vers la position d'écoute pour obtenir une image plus centrée.

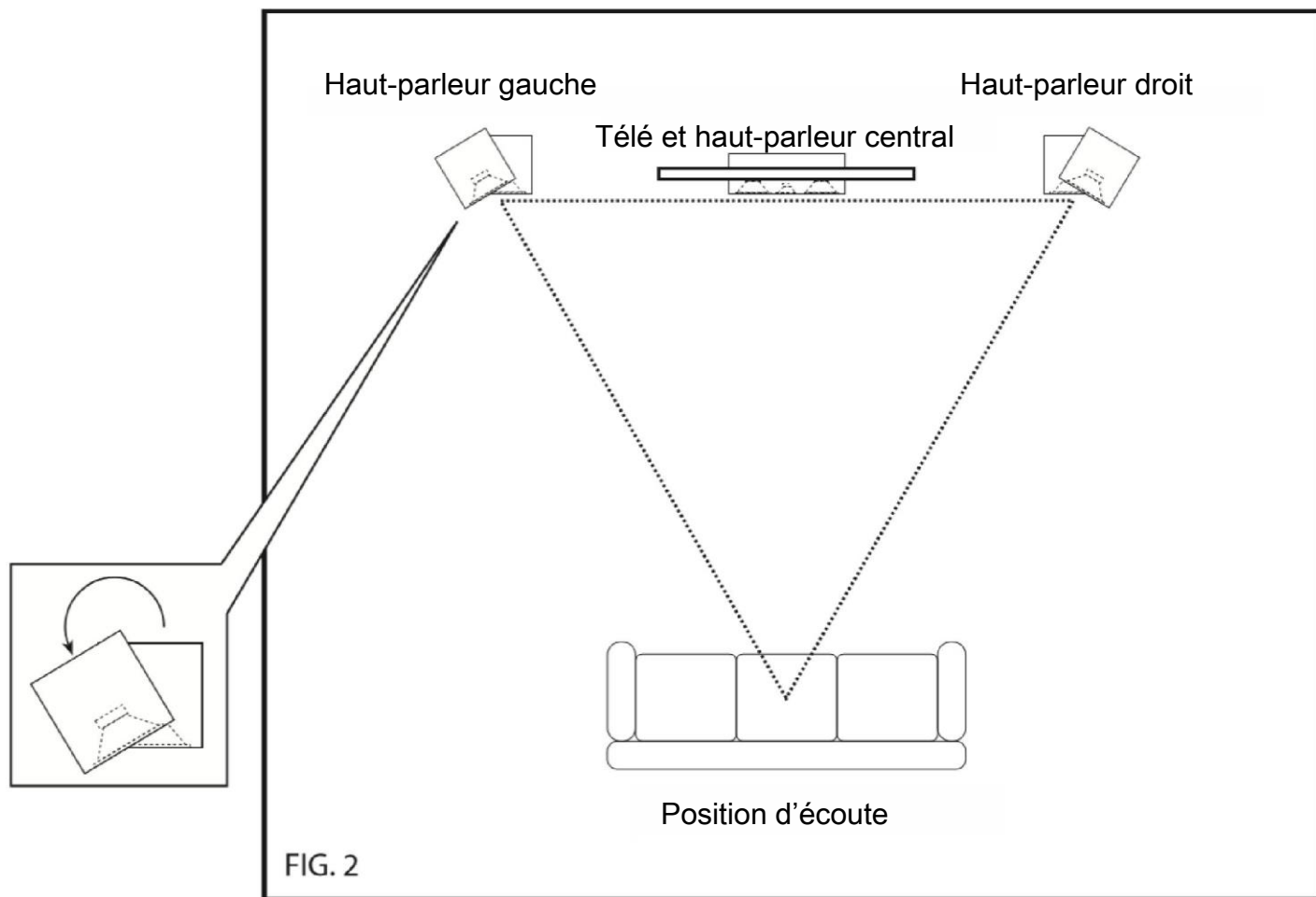

2- configuration de canaux stéréophoniques

# Réglage du son ambiophonique

Que vous utilisiez les haut-parleurs B5/B6 pour bibliothèque ou le F5/F6 colonne pour un réglage ambiophonique 5.1, évitez de placer les enceintes satellites vers votre position d'écoute. Les enceintes satellites doivent être réparties, éloignées des haut-parleurs avant. De plus, élevez les haut-parleurs à la même hauteur ou légèrement plus haut que les haut-parleurs avant pour un champ acoustique plus enveloppant. Comme pour les haut-parleurs avant, vous devrez expérimenter différents positionnement en dirigeant les enceintes satellites arrière vers la zone d'écoute.

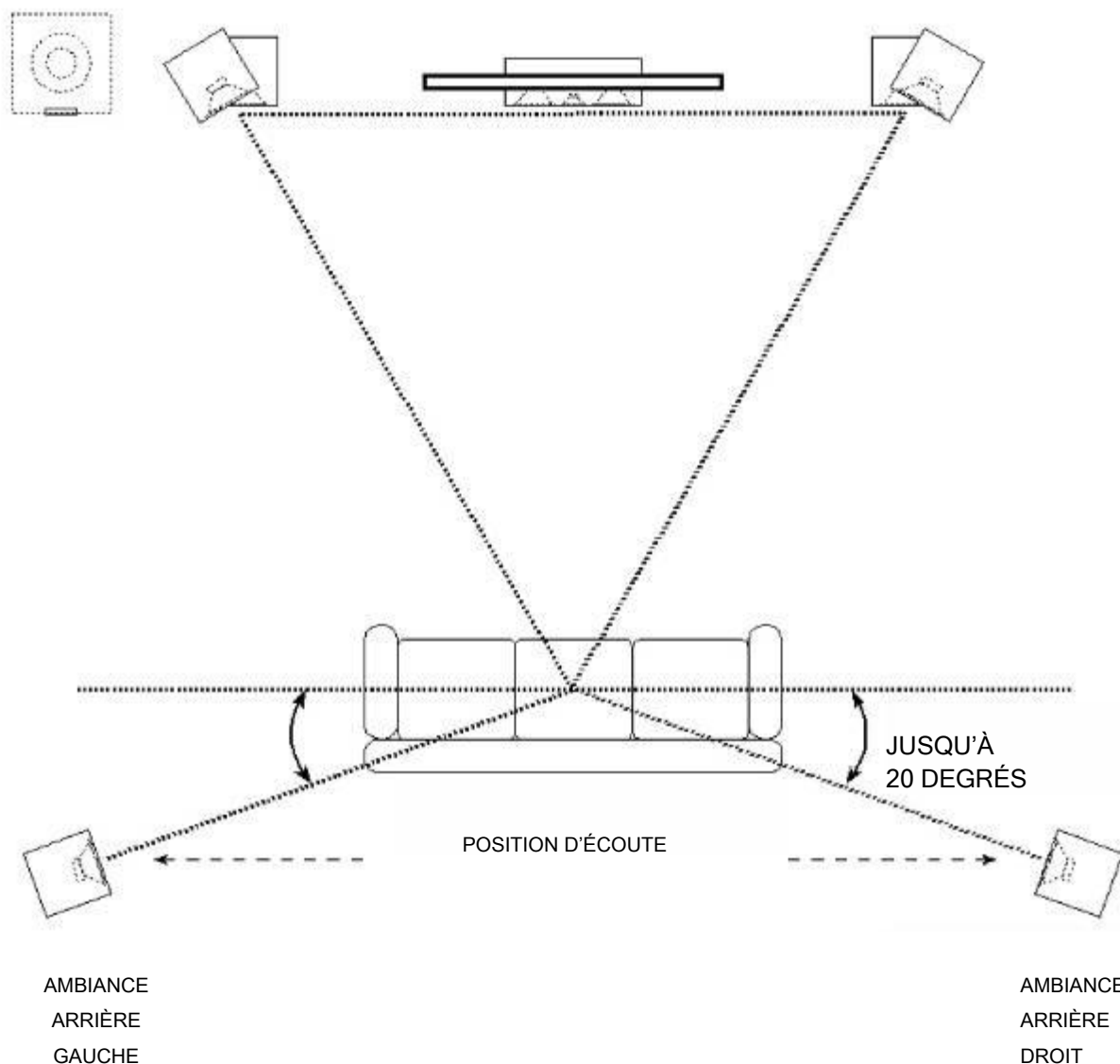

5.1 RÉGLAGE DU CANAL AMBIANCE



# Emplacement du haut-parleur central

La voie centrale ELAC C5 est conçue pour produire des dialogues de son et doit être placée au-dessus ou en-dessous (fig. 3) de votre téléviseur. Alignez-la avec le centre de votre téléviseur. Essayez de garder le C5 le plus possible au même niveau (hauteur) que vos haut-parleurs avant pour un niveau de son plus égal. Avoir la même hauteur pour la voie centrale peut être difficile alors il pourrait être nécessaire d'élever l'angle du haut parleur central (si trop bas) ou de l'incliner (si trop haut), pour le diriger vers la zone d'écoute.

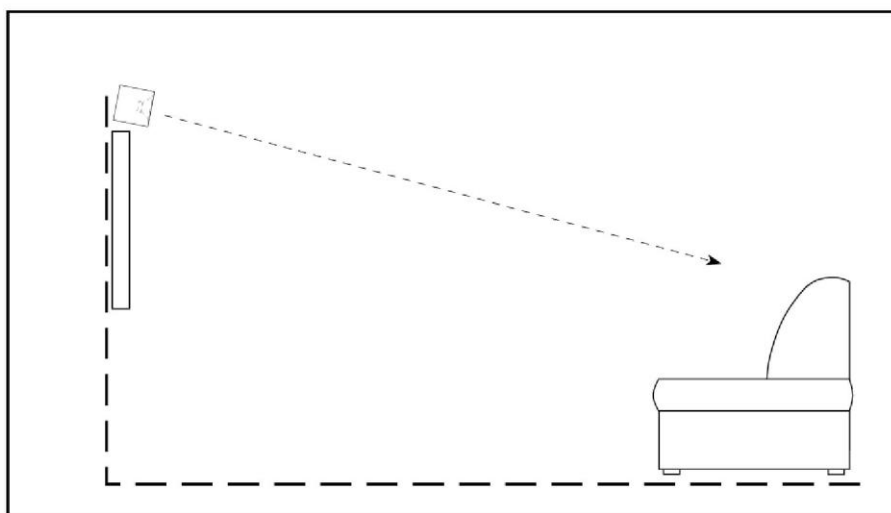
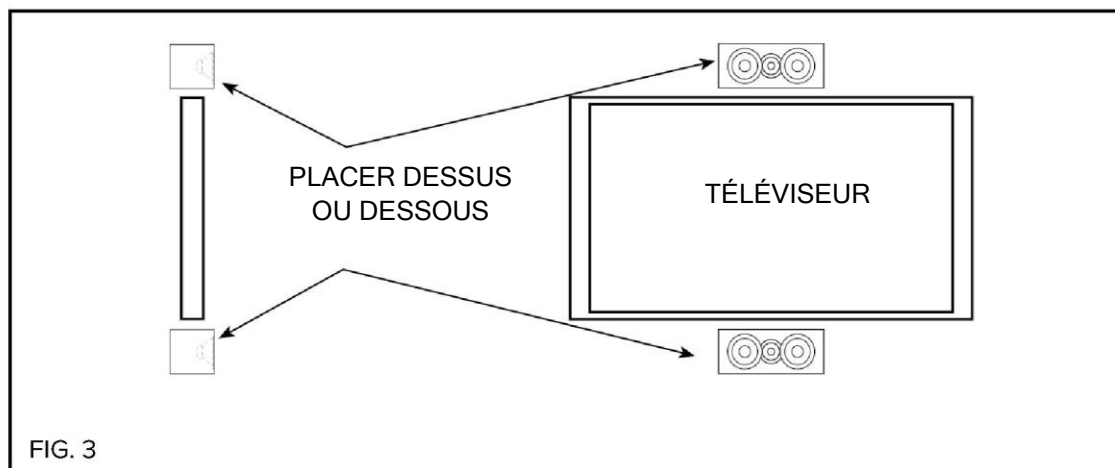

Les meilleurs résultats pour le centre sont obtenus en réglant l'amplitude du récepteur/processeur de la voie centrale au plus bas. Si vous le pouvez, réglez la fréquence de croisement entre 50 et 100 Hz.

# SPÉCIFICATIONS

	B5	B6	F5	F6	C5
Type d'enceinte	Bass-reflex, 2 voies	Bass-reflex, 2 voies	Bass-reflex, 3 voies	Bass-reflex, 3 voies	Bass-reflex, 2 voies
Courbe de résonance	46 Hz - 20 000 Hz	44 Hz - 20 000 Hz	42Hz - 20 000 Hz	38Hz - 20 000 Hz	48 Hz - 20 000 Hz
Impédance nominale	6 Ohms	6 Ohms	6 Ohms	6 Ohms	6 Ohms
Sensibilité	85 db @ 2,83 v/1m	87 db @ 2,83 v/1m	86 db @ 2,83 v/1m	87 db @ 2,83 v/1m	87 db @ 2,83 v/1m
Fréquence de croisement	3 000 Hz	3 000 Hz	100 Hz/3000Hz	100 Hz/3000Hz	3000 Hz
Alimentation maximale	120 Watts	120 Watts	140 Watts	150 Watts	120 Watts
Haut-parleur d'aigus	Dôme en tissu de 1 po	Dôme en tissu de 1 po	Dôme en tissu de 1 po	Dôme en tissu de 1 po	Dôme en tissu de 1 po
Haut-parleur de graves	Fibre aramide de 5,25 po	Fibre aramide de 5,25 po	Fibre aramide de 5,25 po	Fibre aramide de 6,5 po	Fibre aramide de 5,25 po
Enceinte	CARB2 classé MDF	CARB2 classé MDF	CARB2 classé MDF	CARB2 classé MDF	CARB2 classé MDF
Finis de l'enceinte	Vinyle brossé noir Black	Vinyle brossé noir Black	Vinyle brossé noir Black	Vinyle brossé noir Black	Vinyle brossé noir Black
Port	Double face évasée	Double face évasée	3 x Double face évasée	3 x Double face évasée	Double face évasée
Bornes de raccordement	Métal, 5 voies	Métal, 5 voies	Métal, 5 voies	Métal, 5 voies	Métal, 5 voies
Dimensions (L x H x P)	7,87 x 12,75 x 8,75 po	8,5 x 14 x 10 po	7,87 x 38 x 8,75 po	8,5 x 42 x 10 po	18,75 x 7,87 x 8,75 po

## ELAC Americas LLC.

### Garantie de limitation de responsabilité de l'Amérique du Nord

#### Haut-parleurs passifs (sans amplificateur intégré)

ELAC Americas LLC. garantit à l'acheteur original que ce produit est exempt de tout défaut de matériel et de fabrication pendant une période de 3 (trois) ans à compter de la date d'achat originale. Pendant cette période, la réparation ou les pièces de remplacement seront sans frais pour l'acheteur original (voir les limitations ci-dessous). L'expédition de la résidence, aller-retour, au centre de réparation sera aux frais de l'acheteur original.

#### Limitations

- La garantie commence à la date de l'achat original chez un distributeur autorisé de ELAC Americas LLC .
- Le produit est garanti si utilisé uniquement pour les applications résidentielles dans les limites de puissance nominale spécifiées dans ce manuel. L'utilisation commerciale de ce produit n'est pas garantie.
- Un produit qui a été modifié ou altéré de quelque manière n'est pas garanti.
- Un produit qui a été mal utilisé ou utilisé avec un équipement défectueux n'est pas garanti.
- Des produits avec des numéros de série effacés ou enlevés n'est pas garanti.

#### Si un entretien ou une réparation est nécessaire

Si un entretien ou une réparation est nécessaire, veuillez contacter ELAC America au 714 252-8843 ou à [service@elac.com](mailto:service@elac.com) pour obtenir les instructions. Vous devrez fournir une preuve d'achat (reçu d'achat originale ou copie). L'expédition de la résidence, aller-retour, au centre de réparation sera aux frais de l'acheteur).

#### Garantie hors de l'Amérique du Nord

Cette garantie s'applique aux produits achetés aux États-Unis ou au Canada. Pour les réclamations de garantie hors de l'Amérique du Nord, veuillez contacter le marchand/distributeur de votre pays d'achat